

BPA 400
Motorkerékpár Bluetooth adapter

Használati útmutató

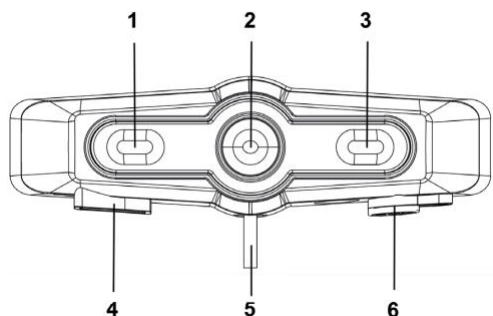

1. Áttekintés



Nem.	Leírás	Funkció
1	Hangerő -	Csökkenti a hangerőt
2	☰ Funkció gomb	Több funkció kezelése
3	Hangerő +	Növeli a hangerőt
4	Mikrofon aljzat	Mikrofon csatlakoztatása Micro USB töltőcsatlakozó
5	Sisak fülhallgató	közvetlenül a főegységre szerelve
6	AUX Intercom aljzat	Intercom kábel csatlakoztatása

Megjegyzés: Ha a telefonon vagy az Intercomon keresztül nem hallható, ellenőrizze a mikrofon beállítását, és szükség esetén fordítsa el.

1.1. Tartalom

Kérjük, győződjön meg arról, hogy a csomag tartalmazza a következő tartalmakat:

- BPA 400 főegység (1)
- Sisakhangszóró (2) és mikrofon (3)
- USB töltőkábel (4)
- ragasztópárna (5) és távtartó (6) a hangszóró sisakba történő rögzítéséhez
- tépőzárás rögzítés (7) a BPA 400 sisak külső oldalán történő rögzítéséhez
- ragasztópárna (8) a mikrofon sisakba történő rögzítéséhez



2. Töltés

Az első használat előtt kérjük, töltsse fel teljesen a készüléket, amíg a funkciógomb piros fénye ki nem alszik.

Alacsony energiaellátásról szóló értesítés

Amikor a teljesítmény 10%-nál alacsonyabb lesz, a funkciógomb pirosan villog, és egy hangüzenet jelzi, hogy a teljesítmény 10%-nál alacsonyabb. Kérjük, azonnal töltsse fel a készüléket.

3. Be/Kikapcsolás

Bekapcsolás: nyomja meg hosszan a funkciógombot 3 másodpercig, amíg a hangjelzés "Power On" (bekapcsolás) el nem hangzik, és a funkciógomb kék színnel villogni nem kezd.

Kapcsolja ki: Kikapcsolás: Ha a készülék be van kapcsolva, nyomja meg hosszan a funkciógombot 3 másodpercig, amíg a hangjelzés "Kikapcsolás" nem szólal meg, és a lámpa nem villog tovább.

4. Bluetooth párosítás/kapcsolat

1. Ha a készülék ki van kapcsolva, nyomja meg hosszan a funkciót 5 másodpercig, amíg a piros és kék fény villog, és egy "Beep" hangot hall.
2. Kapcsolja be a Bluetooth-t a mobiltelefonján, keresse meg az "Albrecht BPA 400"-at, és nyomja meg a connect gombot. Amikor a piros és kék fény kékre változik, egy "Beep" hang hallatszik és a párosítás befejeződött.
3. A BPA 400 automatikusan csatlakozik az utolsó párosított egységhez, ha legközelebb bekapcsolja.

4.1. Második kapcsolat GPS-szel/ mobiltelefonnal

Az első lépésben párosítsa és csatlakoztassa az első Bluetooth-eszközt, majd kapcsolja ki a BPA 400 készüléket. Most ugyanígy párosítsa és csatlakoztassa a második Bluetooth-eszközt, majd ismét kapcsolja ki a BPA 400-at.

Ha most újra elindítja a BPA 400-at, az automatikusan csatlakozik mindkét Bluetooth-eszközhöz (2 hangjelzés hallható).

4.2. Prioritási sorrend

Ha **mobiltelefont** és GPS-navigációs rendszert is szeretne csatlakoztatni, a párosítás sorrendje attól függ, hogyan kívánja használni őket.

Telefonhívások: Javasoljuk, hogy hozzon létre egy "párosítási láncot": először párosítsa a *GPS-t a BPA 400-hoz*. Ezt követően párosítsa a *mobiltelefont a GPS-hez*. Ez biztosítja, hogy a telefonhívásokat ne szakítsák meg a GPS bejelentések.

Ha a mobiltelefont és a GPS-t is közvetlenül a BPA 400-hoz csatlakoztatja, a telefonhívásokat a GPS bejelentések megszakítják.

Főleg zenehallgatás: mindkét készüléket közvetlenül a BPA 400-hoz csatlakoztassa. A következő fontossági sorrend érvényes: GPS / zene a mobiltelefonról

5. Telefon funkció

A telefon felvétele: A BPA 400 úgy van beállítva, hogy a bejövő hívásokat manuálisan vegye fel. Amikor a telefon csörög, nyomja meg röviden a funkciógombot a válaszadáshoz. A hívás befejezéséhez nyomja meg újra a funkciógombot a hívás letételéhez.

Hívás elutasítása: Ha hívás érkezik, tartsa lenyomva a funkciógombot kb. 1 másodpercig a hívás elutasításához.

Utolsó telefonszám újrAhívása: ha a készülék be van kapcsolva, nyomja meg kétszer röviden a funkciógombot az utoljára hívott szám újrAhívásához.

2 telefon egyidejű használata: Ha az egyik telefonon beszél, és a második telefonra hívás érkezik, nyomja meg egyszer röviden a funkciót, hogy válaszoljon a második telefonra. Az első hívás várakoztatásra kerül, amíg a második hívást be nem fejezi.

6. Hangvezérlés (Siri / "OK Google")

Ha olyan okostelefont csatlakoztatott, amely hanggal vezérelhető (Apple: Siri / Android: "Ok Google"), akkor a hangvezérlést a "Volume +" kétszeri megnyomásával aktiválhatja.

A hangvezérléssel elérhető funkciókat/parancsokat/alkalmazásokat illetően kérjük, olvassa el az okostelefon kézikönyvét.

7. Zene lejátszása

A zenelejátszást Bluetooth-eszközéről a BPA 400-on keresztül vezérelheti:

- Nyomja meg röviden a funkciógombot a zene PAUSE/PLAY lejátszásához.
- Állítsa be a hangerőt a Hangerő+/Volumen-
- Hosszan nyomja meg a Hangerő+/Volume gombot - előre/vissza ugrás a lejátszási lista

8. Intercom (opcionális)

Az Intercom használatához szükség van az opcionális kaputelefon-kábelre (Albrecht cikkszám: 15541). Csatlakoztassa az intercom-kábelt két BPA400 egység AUX aljzatához.

Az Intercom funkció aktiválásához nyomja meg egyszerre a funkcióbillentyűt és a "Hangerő -" gombot röviden.

Ha újra ki akarja kapcsolni az Intercom funkciót, tartsa lenyomva a funkcióbillentyűt és a "Hangerő -" gombot 3 másodpercig.

Az Intercom lehetővé teszi, hogy teljes duplexben kommunikáljon partnerével (mindketten egyszerre beszélhetnek és hallgathatnak). A zene, a GPS és a telefonhívások a háttérben hallhatóak lesznek.

Ha mindkét partner a BPA 400-at Bluetooth-on keresztül ugyanahhoz a telefonhoz csatlakoztatja, mindketten ugyanazt a zenét, GPS-jelzéseket és telefonhívásokat hallhatják.

Importőr:

DND Telecom Center Kft.
1089 Budapest, Elnök utca 1.

www.dnd.hu

Tel.: +36-1-459-8050

